

S 20

Универсальный станок для влажного шлифования



KNECHT

S 20

Универсальный станок для влажного шлифования



Ремонтная заточка на чашечном шлифовальном круге



Заточка на влажной абразивной ленте

Неизменно высокое качество колбасных изделий и неограниченная безопасность производства – постоянная гарантия и того и другого при точно отточенных режущих инструментах и безупречной геометрии резцов куттерных ножей. S 20 – это универсально применимый заточный станок для всех ходовых куттерных, дисковых и ручных ножей, а также других режущих инструментов. Инновационная система ведения ножа позволяет провести заточку, полирование и удаление заусенцев в одном зажиме.



Арретир



Функциональный диск

■ Безопасность благодаря упрощенному обслуживанию

С помощью функционального диска станок можно мгновенно переоснастить с заточки серповидных на заточку линейных куттерных ножей. При смене ножей специальный арретир (стопор) предотвращает непреднамеренный разворот ножа. Его можно безопасно сменить.

Просто – быстро – надежно к лучшим результатам заточки



Полирование на пластинчатой щетке



Удаление заусенцев на пластинчатой щетке

■ Зажимные устройства

При заточке, полировании или же при удалении заусенцев – куттерные ножи всегда закреплены в зажимах, благодаря чему ведутся надежно и точно. Это означает повышенную безопасность труда для обслуживающего персонала при минимальной затрате сил. Результатом является длительный срок службы резцов.

■ Влажная абразивная лента

На ленте влажного шлифования режущие инструменты приобретают сверхчистые поверхности. Профилированная резиновая контактная шайба точно обеспечивает нужное давление на нож при заточке.

■ Чашечный шлифовальный круг

Он быстро снимает большое количество материала. Без проблем восстанавливает сильно поврежденные режущие инструменты. Фасочная заточка, к примеру, на дисковых ножах, выполняется на чашечном шлифовальном круге. Желаемый угол заточки устанавливается бесступенчато.

■ Пластинчатая щетка

Прецизионная обработка лезвия осуществляется на пластинчатой щетке. Точно установленная окружная скорость и оптимально настроенное сопротивление щетки корректируют ошибки манипулирования. Результат: лезвие, долго остающееся острым.

■ Охлаждающее устройство

Охлаждающий насос обеспечивает отдельные позиции заточки водой. Это предотвращает перегрев лезвий при заточке – основное условие для долговечности резцов.



Универсальный станок для влажного шлифования

S 20 B



KNECHT

Отточенная Технология



Дисковые ножи



Ручные ножи



Смена абразивной ленты



Инструментальный шкаф

■ Дисковые ножи

диаметром 150 – 480 мм затачивают и снимают с них заусенцы на шлифовальном устройстве для дисковых ножей, поставляемое по отдельному заказу.

■ Смена абразивной ленты

Если откинуть защитный кожух ленты, приводной механизм отключается. Натяжение абразивной

ленты ослабляется и ее можно сменить. Здесь также последовательно воплощен основной принцип: **просто – быстро – надежно.**

■ Шкаф для инструментов

Инструменты и принадлежности должны находиться под рукой. S 20 имеет для этого интегрированный шкаф для инструментов.



1 Шлифовальный рукав

2 Чашечный шлифовальный круг

3 Агрегат для снятия заусенцев

4 Пластиночная щетка

5 Влажная абразивная лента

6 Система ведения ножа

S 20

Универсальный станок для влажного шлифования

Технические данные

	S 20	S 20 B
■ Длина	max. 1650 мм	max. 1650 мм
■ Ширина	max. 1300 мм	max. 1050 мм
■ Высота	max. 1400 мм	max. 1300 мм
■ Вес	180 кг	160 кг
■ Потребляемая мощность	1,17 кВт 3x400 В 50 Гц	1,17 кВт 3x400 В 50 Гц
■ Входной предохранитель	16 А	16 А
■ Максимальный размер заточки	около 430 мм или куттерные ножи 750 л	около 430 мм или куттерные ножи 750 л

Станок соответствует нормам ЕС по безопасности и защите здоровья и имеет маркировку CE.

Возможны технические изменения.

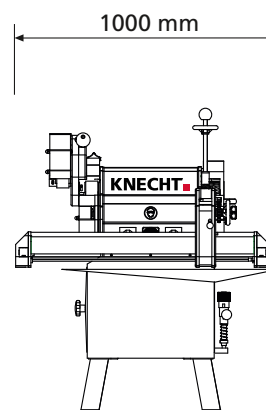
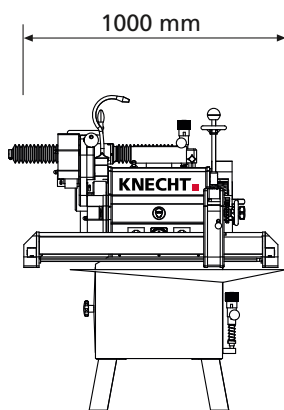
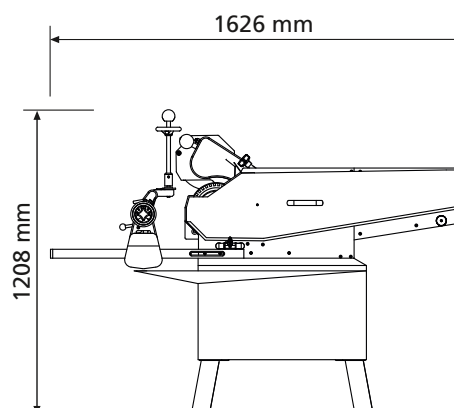
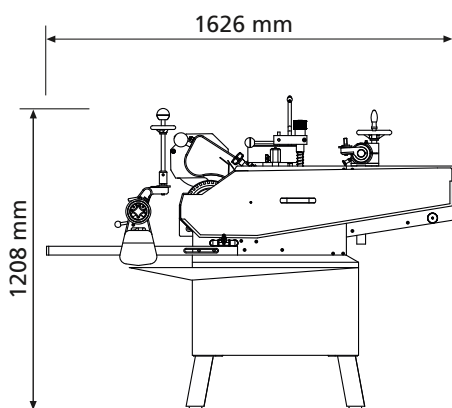

Knecht Maschinenbau GmbH

Witschwender Strasse 26 ■ D-88368 Bergatreute ■ Germany
Телефон +49(0) 7527-928-0 ■ Телефакс +49(0) 7527-928-32
zentrale@knecht.eu ■ www.knecht.eu