

B 600

Автоматический шлифовально-полировальный станок



KNECHT

В 600

Автоматический шлифовально-полировальный станок



Острота, угол резки, форма и профиль куттерного ножа существенно влияют на качество производимых колбасных изделий.

Высокая скорость резания (до 180 м/с, что соответствует 650 км/ч) и поперечное давление подвергают куттерные ножи значительным механическим нагрузкам. Заточка также оказывает прямое воздействие на стойкость куттерного ножа.

Больше надёжности - **ВЫШЕ КАЧЕСТВО**



Расширение магазина (опция)



Крестовый и круглый стол с управлением по 3 осям



Крепление ножа SP 114

Поэтому шлифовальный станок должен отвечать следующим требованиям:

- **точная заточка строго под определённым углом,**
- **соблюдение заданного профиля лезвия,**
- **сохранение первоначальной формы ножа.**

И воспроизводимость в течение всего срока службы ножей.

■ **Полностью автоматический процесс заточки и полирования**

Оператор загружает в магазин до 16 ножей. После нажатия кнопки пуска устройство смены ножей берёт первый нож из магазина и подаёт его в положение заточки. После заточки нож возвращается назад, и из магазина берётся следующий нож.

Контролирующее устройство определяет износ ножа и запускает программу заточки. Заточной агрегат подходит к ножу и обрабатывает лезвие в соответствии с выбранной программой.

После заточки станок сначала полирует поверхность ножа. Затем 4 пластинчатые щётки быстро и бережно зачищают режущий инструмент. Во время заточки пакет ножей переключается, чтобы следующий нож был готов к заточке.



Магазин с устройством смены ножей

Автоматический шлифовально-полировальный станок

В 600

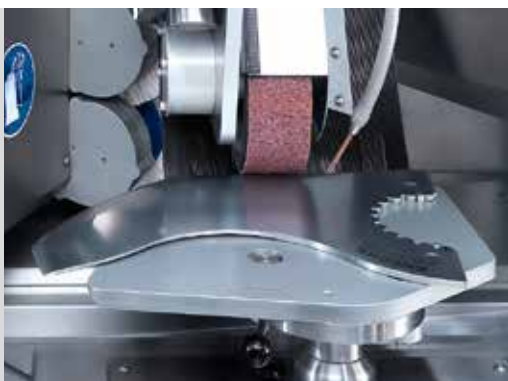

Заточка



Полировка



Зачистка

■ Типы ножей

Возможна заточка плоских ножей с серповидными и прямыми лезвиями. Максимальный размер ножа – 600 x 400 мм и вес до 5 кг.

■ Магазин ножей

Магазин вмещает 8 ножей. Опционально он может быть расширен до 16 ножей.

■ Крепление ножа SP 114

Нож удерживается вакуумом на держателе. Ножи нескольких форм и размеров объединяются в группы, что позволяет затачивать их на одном держателе. Станок переналаживается на другую форму ножа менее чем за одну минуту.

■ Абразивный материал

В качестве абразивного материала применяются водостойкие шлифовальные ленты для мокрой заточки. Одной лентой можно заточить до 80 куттерных ножей (500 - 750 л). Станок сам настраивается на производительность заточки шлифовальной ленты. Стачиваемый материал остаётся постоянным при каждом процессе заточки. Оператор регулирует давление заточки на сенсорном экране. К полировочным щёткам через индивидуально программируемый промежуток времени автоматически подаётся полировальная паста.

■ Управление

Машина имеет 4 управляемые компьютером оси. Knecht создаёт индивидуальные программы заточки для обрабатываемых ножей. Типы ножей и программы заточки скачиваются через интернет и хранятся в памяти станка. Оператор просто вызывает их. Так можно быстро переналадить станок с одного типа ножей на другой.

Количество программ заточки не ограничено. Обновления и новые программы записываются в станок В 600 через интернет.

Это значительно упрощает управление станком. Все важнейшие функции, такие как количество циклов заточки и полирования, а также выпуклость ножей и др., оператор задаёт непосредственно на сенсорном экране станка. Таким образом нож получает точно соответствующий его типу режущий профиль, и это происходит при каждой заточке.

KNECHT

Точная форма заточки - лучшее резание



Панель управления



Ленточный фильтр охлаждающей жидкости



Вытяжка

■ Оптимальная защита от перегрева

Система охлаждения с ленточным фильтром защищает режущие инструменты от перегрева. Устройство контроля охлаждающей жидкости выключает станок при недостаточном охлаждении режущих инструментов. Вместимость системы охлаждения 140 л. Фильтровальная ткань полностью удаляет шлифовальную пыль из контура охлаждающей жидкости. Пыль собирается на фильтровальной ткани и утилизируется просто и безвредно для окружающей среды.

■ Безопасность и охрана здоровья

Станок В 600 имеет полностью закрытую конструкцию. Случайное включение привода при открытой двери невозможно.

Встроенная вытяжная система удаляет шлифовальный туман из рабочего пространства. Благодаря этому хорошо виден процесс заточки. Кроме того, защищены дыхательные пути оператора станка.

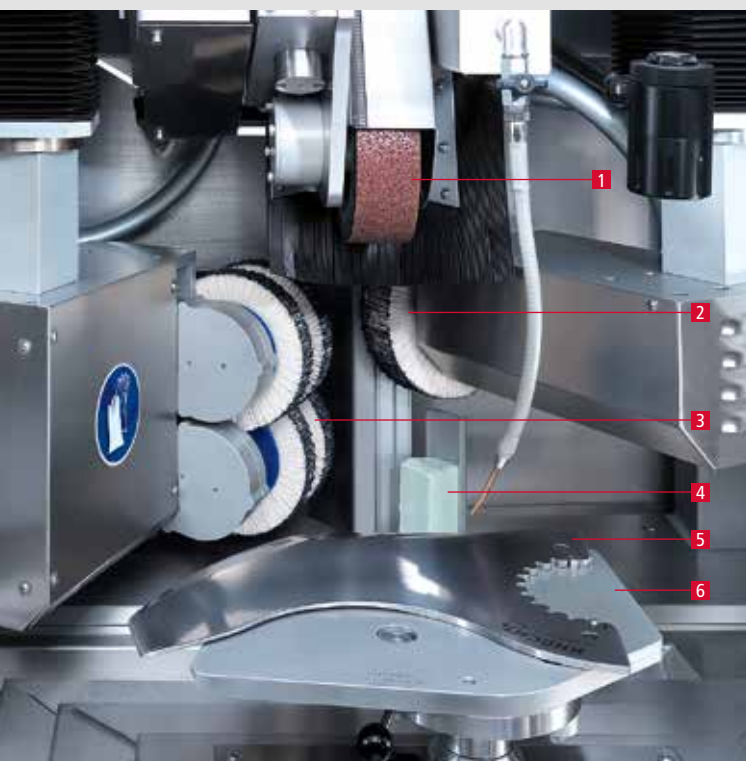

1 Шлифовальная лента для мокрой заточки

2 Полировальный агрегат

3 Зачистной агрегат

4 Полировальная паста

5 Куттерный нож 500 л

6 Крепление ножа SP 114

В 600

Автоматический шлифовально-полировальный станок

Технические характеристики

■ Глубина (с расширением магазина)	2184 мм
■ Ширина (с ленточным фильтром охлаждающей жидкости)	2754 мм
■ Высота	1790 мм
■ Вес	700 кг
■ Потребляемая мощность	11 кВт 3х 400В 50Гц
■ Подключение сжатого воздуха	6,5 бар
■ Расход сжатого воздуха	50 л/мин
■ Наибольший режущий инструмент	600 x 400 мм
■ Эффективная производительность	80 ножей в день (8 ч) (кутерные ножи 500 - 750 л)

Станок соответствует требованиям **ЕС по технике безопасности** и **охране здоровья** и имеет **знак CE**.

Оставляем за собой право на технические изменения.

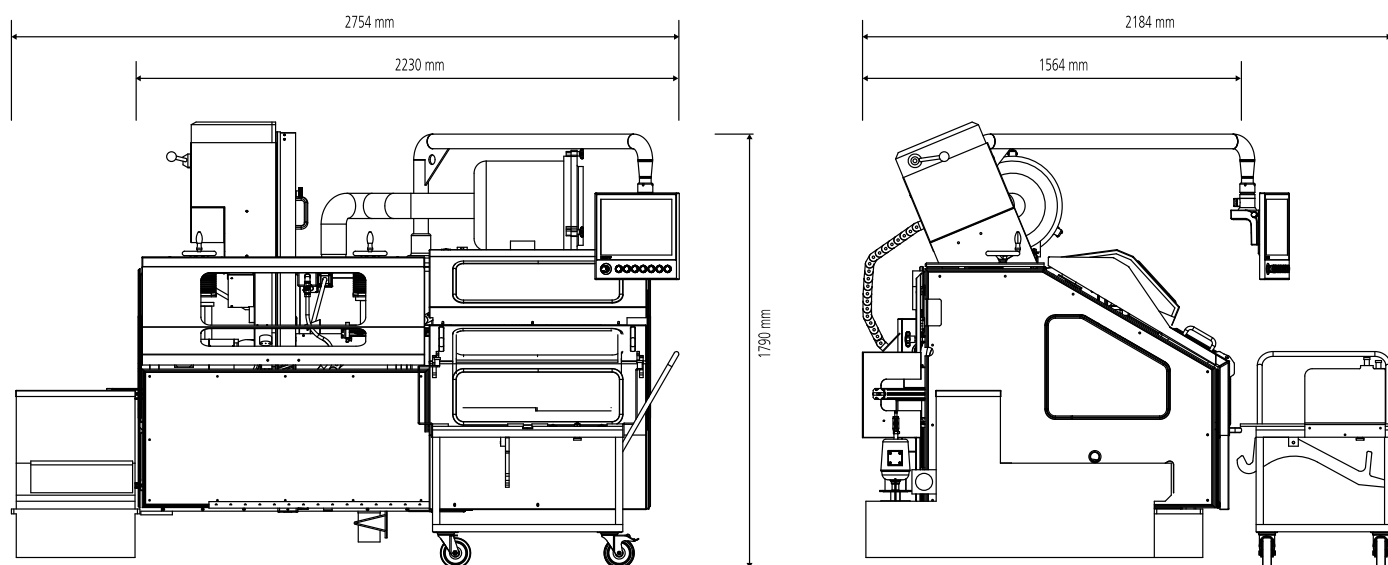

Knecht Maschinenbau GmbH

Witschwender Strasse 26 ■ 88368 Bergatreute ■ Germany
Телефон +49-7527-928-0 ■ Телефакс +49-7527-928-32
zentrale@knecht.eu ■ www.knecht.eu